



**Nr kat. V-132**

**PRZEZNACZENIE**

Hak kulowy V-132 do samochodu Volkswagen Touran jest przeznaczony do holowania przyczepy. Hak ten posiada aktualne Świadectwo Homologacji uprawniające do oznaczenia wyrobu znakiem homologacji e20.

**WARUNKI MONTAŻU**

Hak kulowy V-132 może być używany i eksploatowany w samochodzie o właściwym stanie technicznym elementów nadwozia. Hak musi być zamontowany i eksploatowany w samochodzie zgodnie z niniejszą instrukcją. Wszystkie śruby i nakrętki występujące w haku kulowym muszą być dokręcone odpowiednim momentem obrotowym (Mo) o wartościach podanych w poniższej tabeli (dla śrub w klasie 8.8):

M8 - 25 (Nm)	M12 - 85 (Nm)
M10 - 50 (Nm)	M16 - 200 (Nm)

**WARUNKI EKSPLOATACJI**

Hak kulowy V-132 posiada tabliczkę znamionową określającą prawidłowe i bezpieczne obciążenie haka, tj.:

Typ: V-132 A50-X e20 0043-00 D = 9,9 kN S = 75 kg R = 1800 kg	Hak kulowy do samochodu Volkswagen Touran Klasa haka kulowego (urządzenia sprzęgającego) Nr. świadectwa Homologacji haka Teoretyczna siła odniesienia działająca na hak kulowy Max. dopuszczalne obciążenie pionowe kuli haka Max. dopuszczalne obciążenie holowanej przyczepy
--	---

**Siłę D wylicza się ze wzoru:**

$$D = g \times \frac{T \times R}{T + R} \text{ kN}$$

T-technicznie dopuszczalna maksymalna masa, w tonach, pojazdu ciągnącego (także ciągników holujących) łącznie, jeśli występuje, z obciążeniem pionowym przyczepy z osią centralną.  
R-technicznie dopuszczalna maksymalna masa, w tonach, przyczepy samochodowej z dyszlem ruchomym w płaszczyźnie pionowej lub naczepty.  
g- przyspieszenie ziemskie (przyjmowane jako 9,81 m/s<sup>2</sup>)

Podczas eksploatacji poszczególne elementy haka kulowego powinny być utrzymane w należytym stanie technicznym i zabezpieczone przed działaniem korozji. W czasie holowania przyczepa musi być złączona dodatkowym elastycznym złączem o odpowiedniej wytrzymałości (linka, łańcuch). W czasie eksploatacji haka kulowego należy okresowo sprawdzać połączenia śrubowe, a w przypadku poluzowania nakrętek należy je dokręcić.

**MONTAŻ**

Hak kulowy V-132 do samochodu Volkswagen Touran składa się z następujących elementów.

- |   |                                       |
|---|---------------------------------------|
| 1. Korpus haka - 1 szt.                       | 6. Śruba M12x65 (PN/M-82101) - 2 szt. |
| 2. Kula haka - 1 szt.                         | 7. Podkładka sprężysta Ø10,2 - 4 szt. |
| 3. Uchwyt do gniazda elektrycznego - 1 szt.   | 8. Podkładka sprężysta Ø12,2 - 2 szt. |
| 4. Podkładka specjalna Ø40/Ø10,5x2,5 - 4 szt. | 9. Podkładka zwykła Ø13,0 - 2 szt.    |
| 5. Śruba M10x35 (PN/M-82105) - 4 szt.         | 10. Nakrętka M12 - 2 szt.             |

W celu zamontowania haka kulowego V-132 należy przestrzegać poniższego opisu:

1. Montaż haka kulowego wymaga podcinania zderzaka tylnego w samochodzie.
2. Odkręcić zderzak tylny samochodu.

30.10.2015

**Nr kat. V-132**

3. Odkręcić wzmocnienie zderzaka tylnego (po zamontowaniu haka nie będzie już potrzebne).
4. Rozkręcić hak kulowy na elementy montażowe.
5. Wsunąć korpus haka (1) w podłużnicę a następnie skrócić z podłużnicami śrubami M10x35 (5) wraz z podkładkami sprężystymi Ø10,2 (7) i specjalnymi Ø40 (4).
6. Do korpusu haka (1) przykręcić kulę haka (2) śrubami M12x65 (6) z podkładkami sprężystymi Ø12,2 (8), podkładkami zwykłymi Ø13,0 (9) oraz nakrętkami M12 (10), przykręcając równocześnie z lewej strony kuli haka (2) uchwyty do gniazda elektrycznego (3).
7. Przyłożyć zderzak tylny do samochodu i wytrasować miejsce i wielkość podcięcia od spodu zderzaka, wyciąć i ponownie założyć do samochodu (podcięcie spodu zderzaka o wielkości -50x70 mm).
8. Sprawdzić czy wszystkie połączenia śrubowe zostały odpowiednio mocno dokręcone.

**Przestrzeganie niniejszej instrukcji zapewnia prawidłowy montaż i eksploatację haka kulowego V-132 w samochodzie Volkswagen Touran.**

Po zamontowaniu haka kulowego V-132 należy uzyskać wpis w dowodzie rejestracyjnym pojazdu na dowolnej stacji kontroli technicznej pojazdu.

**UWAGA:** Wszystkie uszkodzenia mechaniczne haka kulowego V-132 wykluczają dalszą jego eksploatację. Uszkodzony hak nie może być naprawiany. W przypadku nie przestrzegania opisanego sposobu montażu lub niewłaściwego jego użytkowania producent nie ponosi odpowiedzialności za powstałe szkody.

**SCHEMAT MONTAŻU:**

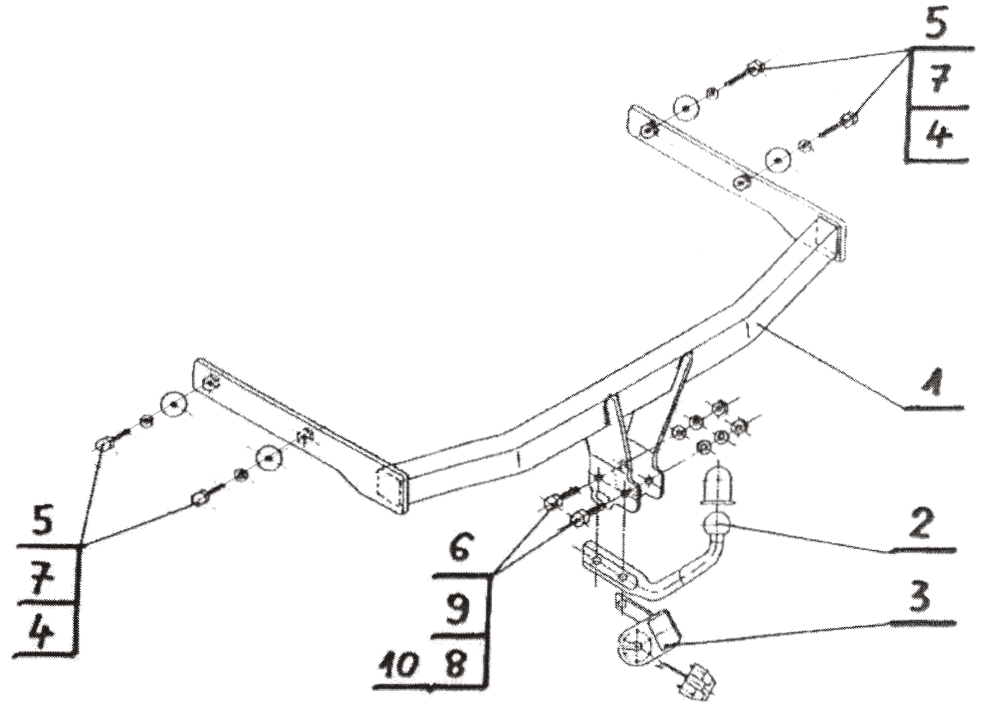

**UWAGA:**

Cena haka nie obejmuje wiązki elektrycznej.

**Nr kat. V-132**



**Cat. No.V-132**

**DESTINATION**

Tow bar V-132 for a Volkswagen Touran is designed for towing a trailer. This ball hook has a current certification of approval authorizing the product with e20 certification sign.

**FITTING CONDITIONS**

Tow bar V-132 can be used and operated in a car with proper technical conditions of body elements. Those parts cannot be mechanically damaged. The ball hook has to be installed and operated in a car according to this instruction. All bolts and nuts in ball hook have to be screwed down with proper torque (Mo). Torque values are given below:

M8 - 25 (Nm)	M12 - 85 (Nm)
M10 - 50 (Nm)	M16 - 200 (Nm)

**OPERATION CONDITIONS**

The tow bar V-132 has a rating plate describing correct and safe loads of the hook:

Typ: V-132 A50-X e20 0043-00 D = 9,9 kN S = 75 kg R = 1800 kg	The tow bar for Volkswagen Touran Tow bar class (compressing device) Tow bar certification of approval number Teoretical related force working on a ball hook Max permissible vertical load of the hook ball Max permissible load of towing trailer
--	--

**D - force is calculated using the following formula:**

$$D = g \times \frac{T \times R}{T + R} \text{ kN}$$

T-technically permissible maximum mass in tonnes of the towing vehicle (also towing tractors) including, if necessary, the vertical load of a centrale axle trailer.  
R-technically permissible maximum mass in tonnes of the full trailer with drawgal free to move in the vertical plane or of the semi-trailer.  
g-acceleration due to gravity (assumed as 9,81 m/s<sup>2</sup>)

During operating individual elements of ball hook should be kept in a proper technical condition and protected from corrosion. The trailer must be linked with an elastic joint with proper durability (cord, chain) while towing. It is necessary to check periodically bolt joints during operating the ball hook. If screws are eased, it is necessary to screw them down.

**FITTING**

The tow bar V-132 for Volkswagen Touran is made up of the following elements:

- |  |                                   |
|--|-----------------------------------|
| 1. Tow bar's body - 1 piece                | 6. Bolt M12x65 - 2 pieces         |
| 2. Ball hook - 1 piece                     | 7. Spring washer Ø10,2 - 4 pieces |
| 3. Electrical socket holder - 1 piece      | 8. Spring washer Ø12,2 - 2 pieces |
| 4. Special washer Ø40/Ø10,5x2,5 - 4 pieces | 9. Flat washer Ø13,0 - 2 pieces   |
| 5. Bolt M10x35 - 4 pieces                  | 10. Nut M12 - 2 pieces            |

Follow the general directions in order to fit V-132 tow bar properly

1. Rear bumper cutting is required.
2. Dismantle rear bumper.

30.10.2015

**Cat. No. V-132**

3. Dismantle the strenghtening of a rear bumper.
4. Dismantle a tow bar into kit-form elements.
5. Place (1) into chassis frames and screw it down using (5), (7) and (4).
6. Mount (1) into (2) using (6), (8), (9), and (10) screwing (3) on the left side of (2).
7. Place rear bumper to the car, mark place and size of a cut-out in the lower part of bumper and cut it out, mount bumper then. Size of cut-out 50x70(mm).
8. Check if all fixing bolts and nuts are screwed hard enough.

**Obeying this instruction assures correct montage and the tow bar operating in a Volkswagen Touran.**

After assembling of the tow bar V-132 you have to get entry in cars registration book in a quality control station.

**CAUTION:**

All mechanical damages of tow bar excludes its further exploitation. Damaged ball hook cannot be repaired. In case of braking the rules of montage or improper usage manufacturer do not take responsibility for arised damages.

**MONTAGE DIAGRAM:**

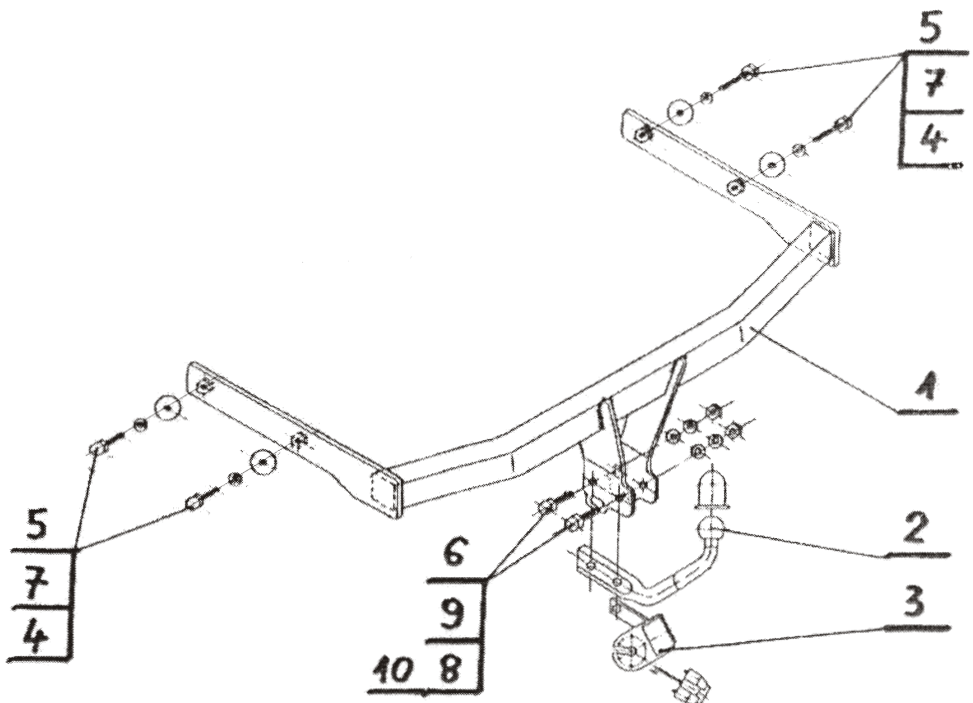

**NOTE:**

Bunch of wires is not included (in total price).

**Cat. No. V-132**

**Применение:**

Фаркоп **V-132** к автомобилю **Volkswagen Touran** предназначен для буксировки прицепа. Фаркоп имеет актуальный европейский сертификат соответствия **e20**.

**Указания по монтажу**

Фаркоп **V-132** можно применять и эксплуатировать в автомобиле в соответствующем техническом состоянии деталей кузова. Фаркоп должен быть закреплен и эксплуатирован в автомобиле согласно руководству по установке.

Все винты и гайки, находящиеся в составе с фаркопом, должны быть затянуты соответствующим вращательным моментом ( M0 ), указанным в таблице ( для винтов класса 8,8):

M8	-	25 (Nm)	M12	-	85 (Nm)
M10	-	50 (Nm)	M16	-	200 (Nm)

**Условия эксплуатации**

Фаркоп имеет идентификационную табличку, обозначающую следующее

Тип: <b>V-132</b> <b>A50-X</b> <b>e20 0043-00</b>	Фаркоп для <b>Volkswagen Touran</b> Класс фаркопа (соединяющее устройство) Нр. Утверждения ЕС
<b>D</b> = 9,9 кН <b>S</b> = 75 кг <b>R</b> = 1800 кг	Теоретическая подъемная сила действующая на фаркоп Макс. вертикальная нагрузка действующая на сцепную головку Максимальная допустимая тяговая масса буксируемого прицепа

**D-силу следует считать на основании формулы:**

$$D = g \times \frac{T \times R}{T + R} \text{ кН}$$

**T**-техническая допустимая максимальная масса в тоннах автомобиля с вертикальной нагрузкой прицепа на центральную ось  
**R**-техническая допустимая максимальная масса в тоннах прицепа с подвижным дышлом  
**G**-земное ускорение (принято 9,81 м/с<sup>2</sup>)

Во время эксплуатации все детали фаркопа должны сохраняться в соответствующем техническом состоянии и предохранены от коррозии.

Во время буксировки прицеп должен быть соединен дополнительной гибкой муфтой, соответственной прочности ( цепь, тросик).

Во время эксплуатации автомобиля с использованием фаркопа нужно проверить затяжку всех винтов крепления фаркопа, и при необходимости, затянуть установленным моментом затяжки.

**Монтаж**

Фаркоп **V-132** для автомобилей **Volkswagen Touran** состоит из следующих деталей:

- |                                     |        |                          |        |
|-------------------------------------|--------|--------------------------|--------|
| 1. Корпус фаркопа                   | - 1 шт | 6. Болт M12x65           | - 2 шт |
| 2. Шар фаркопа                      | - 1 шт | 7. Шайба пружинная Ø10,2 | - 4 шт |
| 3. Пластина под штепсельную розетку | - 1 шт | 8. Шайба пружинная Ø12,2 | - 2 шт |
| 4. Шайба специальная Ø40/Ø10,5x2,5  | - 4 шт | 9. Шайба плоская Ø13,0   | - 2 шт |
| 5. Болт M10x35                      | - 4 шт | 10. Гайка M12            | - 2 шт |

Для правильной установки фаркопа **V-132** следует соблюдать ниже указанную инструкцию:

- 1.Монтаж фаркопа требует подрезки заднего бампера в автомобиле.
- 2.Открутить задний бампер автомобиля.

30.10.2015.

**Нр. Кат. V-132**

**Die Bestimmung**

Die Anhängerkupplung **V-132** ist für den **VW Touran** bestimmt und dient dem schleppen eines Anhängers. Diese Kupplung besitzt das aktuelle Homologationszeugnis. Das Zeugnis berechtigt zur Markierung des Produkts mit Homologationszeichen **e20**.

**Die Montage**

Die Anhängerkupplung **V-132** kann nur in einer leistungsfähigen Karosserie montiert werden. Die Anhängerkupplung muss gemäss der Gebrauchsanleitung eingebaut und gebraucht werden. Alle Schrauben und Muttern gemäss den Angaben in der Tabelle festziehen.

M8	-	25 (Nm)	M12	-	85 (Nm)
M10	-	50 (Nm)	M16	-	200 (Nm)

**Die Betriebsbedingung**

Die Anhängerkupplung besitzt das Typenschild:

Typ: <b>V-132</b> <b>A50-X</b> <b>e20 0043-00</b>	Die Anhängerkupplung für den Wagen VW Touran Kupplungsklasse <b>Die Homologationsnummer der Anhängerkupplung</b>
<b>D</b> = 9,9 кН <b>S</b> = 75 кг <b>R</b> = 1800 кг	<b>D</b> -Wert Stützlast Max. Anhängerlast

Während des Betriebs sind alle Elemente der Anhängerkupplung im richtigen technischen Zustand zu halten und gegen Korrosion zu schützen.

Die Anhängerkupplung muss zusätzlich mit einem Reißseil mit dem Anhänger verbunden werden.

**Die Montage**

Die Anhängerkupplung besteht aus:

- |  |         |                          |         |
|--|---------|--------------------------|---------|
| 1. Gestell                                 | - 1 St. | 6. Schraube M12x65       | - 2 St. |
| 2. Kugelkupplung                           | - 1 St. | 7. Federring Ø10,2       | - 4 St. |
| 3. Steckdosenhalterung                     | - 1 St. | 8. Federring Ø12,2       | - 2 St. |
| 4. Spezielle Unterlegscheibe Ø40/Ø10,5x2,5 | - 4 St. | 9. Unterlegscheibe Ø13,0 | - 2 St. |
| 5. Schraube M10x35                         | - 4 St. | 10. Mutter M12           | - 2 St. |

Um die Anhängerkupplung **V-132** richtig zu montieren ist folgende Beschreibung einzuhalten:

1. Die Montage der Anhängerkupplung erfordert einen zusätzlichen Anschnitt der hinteren Stoßstange.
2. Die hintere Stoßstange demontieren.
3. Die Stoßstangeverstärkung abschrauben ( nach der Montage der Anhängerkupplung wird sie nicht mehr brauchbar.).
4. Die Anhängerkupplung auseinander schrauben.
5. Das Gestell (1) in die Längsträger hineinschieben dann mit den Längsträgern, mit den Schrauben M10x35 (5), den Federringen Ø10,2 (7), den speziellen Unterlegscheiben Ø40(4) verschrauben.
6. An das Gestell (1) die Kugelkupplung (2) mit den Schrauben M12x65 (6), den Federringen Ø12,2 (8), den Unterlegscheiben Ø13,0 (9) und den Muttern M12 (10) anschrauben, gleichzeitig an die linke Seite der Kugelkupplung (2), die Steckdosenhalterung (3) anschrauben.
7. Die hintere Stoßstange dranhalten und die Stelle und Größe des Anschnitts in dem unteren Teil der Stoßstange markieren, den Anschnitt 50x70 mm durchführen und die Stoßstange montieren.

3. Открутить вкладыш заднего бампера (После монтажа он не будет нужен).
4. Раскрутить фаркоп на монтажные детали.
5. Вложить корпус фаркопа (1) в лонжерона и прикрепить их с ними, используя болты M10x35 (5) пружинные Ø 10,2 (7) и специальные Ø40 (4).
6. Прикрепить шар фаркопа (2) к корпусу фаркопа (1), используя болты M12x65 (6), плоские Ø13,0 (9) и пружинные Ø 12,2 (8) шайбы и гайки M12 (10) одновременно прикрепляя с левой стороны шара фаркопа (2) пластину под штепсельную розетку (3).
7. Приложить задний бампер к автомобилю, назначить место и величину подреза снизу бампера, вырезать и снова установить в автомобиль (подрез бампера величиной мм 50x60).
8. Тщательно проверить все винтовые соединения и при необходимости мощно затянуть.

Соблюдение данной инструкции гарантирует правильную установку, а впоследствии и эксплуатацию фаркопа **V-132** в автомобиле **Volkswagen Touran**.

После установки фаркопа **V-132** надо получить запись в регистрационном свидетельстве автомобиля (зависит от предписаний страны). Указания по монтажу необходимо приложить к документам автомобиля.

**Внимание:**

После пробега 1000 км проверить затяжку винтов. Сцепной шар следует держать в чистоте и смазать пластичной смазкой. Закрыть сцепной шар колпачком. Все механические повреждения фаркопа **V-132** исключают его дальнейшую эксплуатацию. **Поврежденный фаркоп не может быть remонтирован.**

В случаи, когда пользователь не будет соблюдать описанного способа монтажа фаркопа или будет пользоваться им неправильно, производитель не несет ответственности за возникшие повреждения.

**Схема монтажа:**

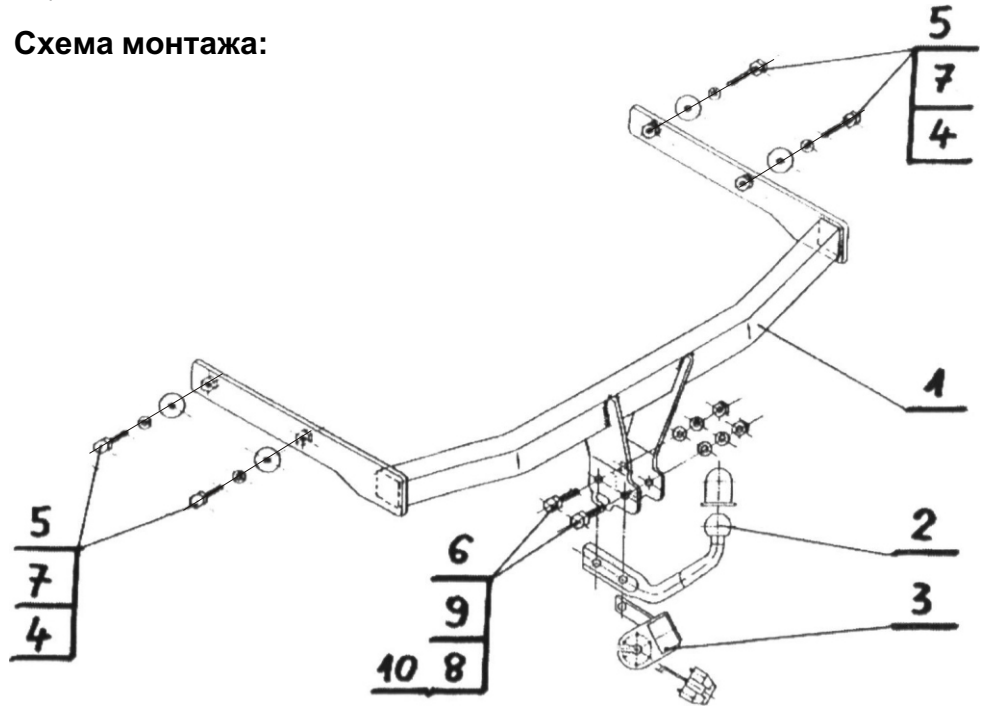

**Внимание:**

В цену фаркопа не входит электропроводка

**Нр. Кат. V-132**

8.Schraubverbindungen prüfen und ggf. festziehen.

**Die Befolgung der vorliegenden Bedienungsanleitung garantiert die richtige Montage und Nutzung der Anhängerkupplung V-132 an dem Fahrzeugtyp VW Touran.**

Um die richtige Montage und Betrieb der Anhängerkupplung V-132 von VW Touran zu sichern, ist diese Gebrauchsanleitung zu beachten.

**Achtung:**

Alle mechanischen Schäden schließen eine weitere Nutzung der Anhängerkupplung V-132 aus. Die beschädigte Anhängerkupplung kann nicht repariert werden. Der Produzent haftet nicht für Schäden, die infolge einer unsachgemäßen Montage und Verwendung entstanden sind.

**Das Schema:**

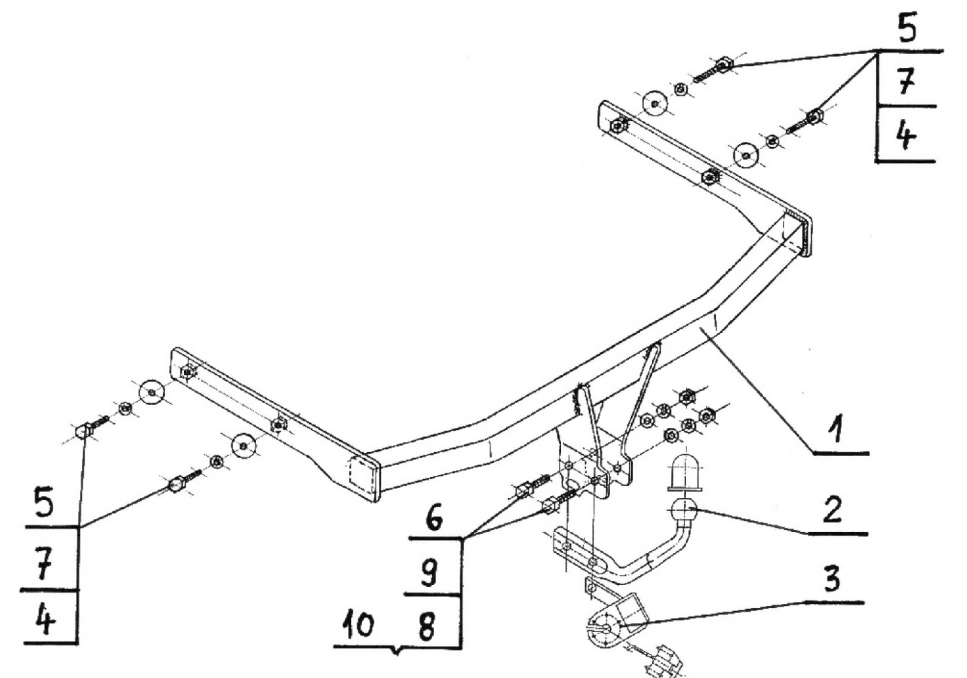

**ACHTUNG:**

Die Anhängerkupplung muss nicht beim TÜV vorgeführt werden, da diese mit dem Zeichen e20 ausgezeichnet ist. Diese Montageanleitung dient als ABE und muss mit den Fahrzeugpapieren mitgeführt werden.